

Les Claus del Carvi

Exposició itinerant
sobre Consum responsable

Dossier tècnic i condicions de préstec



GENERALITAT
VALENCIANA



CENTRE D'EDUCACIÓ
AMBIENTAL
DE LA COMUNITAT VALENCIANA

En la menudesa de l'ecologia domèstica residix un canvi poderós

José Luis Gallego.

Naturalista, periodista ambiental i escriptor (Barcelona, 1964).



Continguts

1	Introducció	5
2	Descripció i continguts	7
3	Objectius	11
4	Característiques tècniques	13
5	Condicions per al préstec	33
Annex	Panells de l'exposició	35

La riquesa consistix molt més a gaudir que a posseir

Aristòtil.
Filòsof i científic grec (384-322 aC).



1

Introducció

Tots els sectors econòmics de la societat tenen una part de responsabilitat en la generació dels problemes ambientals

El model de producció i consum que caracteritza la societat actual, mitjançant els processos d'explotació i extracció de recursos del medi natural, transport i transformació d'aquests recursos, producció i comercialització de béns, i generació i eliminació de residus, afavoreix l'aparició i el desenvolupament de greus problemes ambientals: pol·lució atmosfèrica, contaminació d'aigües i sòls, pèrdua de la biodiversitat, canvi climàtic, etc.

Cada vegada és més evident que el factor ambiental és bàsic en la nostra salut i qualitat de vida. La disponibilitat d'aigua, d'un aire net, de sòls fèrtils, etc., són solament alguns exemples que reflecteixen la dependència que tenim d'un medi ambient en bones condicions.

Tots els sectors econòmics de la societat tenen una part de responsabilitat en la generació d'aquests problemes ambientals, des dels sectors productius, com ara la indústria, la ramaderia, la pesca, la mineria o l'agricultura, fins als sectors que generen serveis, com el turisme o l'oci. I, per descomptat, també els ciutadans, tant de manera individual com col·lectiva, tenim una gran responsabilitat com a consumidors finals: usem grans quantitats d'energia, emetem gasos a l'atmosfera, consumim aigua, generem residus, etc.

Vivim en una societat de consum en la qual ens hem creat moltes necessitats, de vegades només per a sentir-nos feliços, satisfets i integrats en el grup. Consumim, freqüentment, coses innecessàries perquè pensem simplement "*m'ho puc permetre*". La publicitat ens anima a comprar, a estar a l'última si volem triomfar, a usar i tirar... Mentrestant, molts països no poden ni tan sols cobrir les necessitats bàsiques d'alimentació i salut de la seua població.

Com s'ha dit, aquest model socioeconòmic, basat en la producció i el consum desorbitat, ha afavorit l'aparició i l'agreujament de problemes ambientals i socials, com ara la sobreexplotació de recursos, la contaminació del medi, el sobreendeutament de les famílies i la pobresa, les desigualtats socials, etc.

Com a consumidors, tenim el poder de decidir els productes que volem adquirir. Podem eliminar, o almenys reduir, el consum d'embalatges superflus i productes d'usar i tirar; podem, en la mesura que es puga, optar per adquirir productes locals i que s'hagen produït i comercialitzat en condicions justes; etc.

Per això, és necessari generar en la ciutadania processos de coneixement i conscienciació sobre els efectes i conseqüències negatives d'un consum extremat i en nombroses ocasions innecessari, i, al mateix temps, afavorir canvis en els comportaments personals i col·lectius que tendisquen a implantar hàbits de consum més sostenibles des d'un punt de vista socioambiental.

Ensenyar a consumir d'una forma reflexiva, conscient, responsable i solidària amb la resta de la societat i de l'entorn, aquest és el repte.

Per a poder afrontar-ho, és necessari fomentar i desenvolupar campanyes i accions que permeten mostrar al conjunt de la ciutadania els diversos aspectes ambientals i socials associats al consum i al consumisme, que permeten conscienciar-la i provocar canvis actitudinals i de comportament, sempre dirigits a un consum més sostenible.

Entre aquestes accions, des del Centre d'Educació Ambiental de la Comunitat Valenciana (CEACV) s'ha elaborat l'exposició "**Les Claus del Canvi**", mitjançant la qual es pretén acostar al públic que la visite tots els aspectes relacionats amb el consum de la nostra societat actual, afavorir-ne la comprensió i generar processos de reflexió tendents a aconseguir comportaments més respectuosos a tots els nivells.

Consumir amb sentit comú; es tracta de viure senzillament perquè tothom, senzillament, puga viure.



2 Descripció i continguts

L'exposició està pensada per a poder ser fàcilment montable, desmuntable i transportable

L'exposició "Les Claus del Canvi" està realitzada en panells de cartó de niu d'abella d'1 metre d'ample per 2 metre d'alt. Conté díptics (grups de dos panells) i tríptics (grups de tres panells) que poden acoblar-se de diferents maneres, encara que està pensada perquè es munte en forma d'hèlix o circular. En total són 18 panells impresos pels dos costats (els corresponents als tríptics) i 6 impresos únicament d'una banda (els corresponents als díptics). S'ha previst que es puga muntar, desmuntar i transportar fàcilment.

Quant als continguts, l'exposició s'estructura en tres grans àrees temàtiques. Comprén els principals aspectes pel que fa a la nostra relació amb el consum, per tal de poder avançar cap a un model de societat més sostenible:

1. **Des de la nostra casa**
2. **Quan anem a comprar**
3. **Des de la nostra organització**

Cadascuna de les àrees temàtiques disposa de 8 panells de continguts, agrupats en dos tríptics i un díptic. Els tríptics (amb panells impresos a banda i banda) es disposen de forma contínua un al costat de l'altre, mentre que el díptic (amb panells impresos únicament d'una banda) apareix agrupat en l'hexàgon central (vegeu els diagrames de muntatge a partir de la pàgina 17). Els tríptics contenen, en un dels seus costats, informació general de presentació sobre el grup temàtic i cites de diversos autors que s'hi relacionen. En l'altre costat dels tríptics apareixen els continguts desenvolupats amb diverses informacions, gràfics, dibuixos, codis QR... Sempre apareixen apartats amb recursos web relacionats amb el tema tractat, en els quals es pot completar i ampliar la informació, i un apartat anomenat "Sabies que...", en el qual es troben diverses dades concretes d'interès sobre el tema tractat. En cada tríptic es tracten dos aspectes relacionats amb l'àrea temàtica general en què s'inclou.

El díptic disposa també d'informació sobre altres dos aspectes relacionats amb l'àrea temàtica en la qual queda inclòs.

1. Des de la nostra casa

“Opcions senzilles i efectives per a disminuir el nostre impacte personal i domèstic sobre el medi ambient”

Aquesta àrea temàtica aporta la informació relativa a aspectes ambientals concrets que es veuen afectats pels processos de consum, com l'ús de l'aigua, l'utilització de l'energia o la generació de residus.

En aquests casos s'aporten dades i casos sobre els impactes que generen aquests processos i, al mateix temps, es proposen accions per a tractar de corregir i millorar aquests impactes.

També en aquest bloc apareix un aspecte fonamental relacionat amb el nostre consum: el relatiu a la compra i al consum d'aliments.

Es recomana com millorar aquesta compra i fer la nostra alimentació més saludable i menys impactant des del punt de vista ambiental (comunitats de consum, productes ecològics, producció local...).

2. Quan anem a comprar

“La nostra forma de comprar i consumir afecta de manera directa l'estat del medi ambient”

Aquesta àrea temàtica incorpora la informació referent a la necessitat d'anar realitzant petits canvis en la conducta i els comportaments de tots els ciutadans, perquè a poc a poc siguen més respectuosos amb el medi ambient i contribuïsquen a aconseguir una societat més sostenible.

Aspectes com l'empremta ecològica que deixem després del nostre consum i l'existència de noves possibilitats per a realitzar aquest consum de forma individual o col·lectiva (grups de consum, comerç just, economia col·laborativa...), queden integrats entre els continguts d'aquesta àrea temàtica. A més, aporta àmplia informació, dades i suggeriments sobre com devem consumir per a reduir el nostre impacte en el medi ambient i fer-lo més sostenible ambientalment i socialment. Inclou també un apartat relatiu a la mobilitat sostenible.

3. Des de la nostra organització

“La capacitat d'acció dels col·lectius per a facilitar canvis més efectius i profunds”

L'últim bloc temàtic tracta d'apropar al públic que simplement visite l'exposició o que s'hi acoste des d'un punt de vista didàctic, aquells aspectes relacionats amb la necessitat de millorar i canviar els sistemes de producció, l'ecoinnovació, la gestió en les empreses i la gestió en les ciutats.

Proposa l'educació ambiental com a eina fonamental per a la necessària transformació de la societat. Incorpora l'Agenda 2030 amb els Objectius de Desenvolupament Sostenible (ODS) de l'ONU com a guia per a aconseguir una societat més sostenible i justa a nivell global.



En resum, aigua; gestió de residus; alimentació sana i sostenible; nous models de consum: comerç just, economia col·laborativa, banca ètica; mobilitat sostenible; gestió intel·ligent de l'energia; economia circular; ecoinnovació; ciutats sostenibles; comunitats de consum; etc. són alguns dels temes que aborda aquesta completa exposició.

L'exposició està pensada per a ser emprada a nivell educatiu amb escolars a partir de 2n cicle de Primària, així com per a qualsevol col·lectiu social interessat a aprofundir en nous models de sostenibilitat. Es pot treballar amb tot el conjunt de l'exposició o, de manera focalitzada, amb alguna de les seues àrees o temàtiques.

En definitiva, **"Les Claus del Canvi"** suposa una completa mirada als principals aspectes relacionats amb el consum que hem de tindre en compte si volem dur a terme un canvi de paradigma cap a un model de societat més igualitària, inclusiva i sostenible.

**La gent no necessita
lideratges ideològics
o dogmàtics,
necessita mecanismes
i ferramentes per a
resoldre els seus problemes**

Naomi Klein.

Periodista, escriptora i activista (Montreal, 1970).



3

Objectius

L'exposició té com a objectiu general bàsic el foment del Consum Responsable

L'exposició "**Les Claus del Canvi**" i les activitats que s'hi associen tenen com a objectiu general bàsic fomentar el **Consum Responsable** entre els visitants i participants en aquestes.

Aquesta exposició respon també a altres objectius importants:

- Millorar l'educació, la formació, la sensibilització i la participació, així com l'accés públic a la informació sobre el canvi climàtic, de manera que es reculli així la importància que l'Acord de París concedeix a l'educació en la lluita davant del canvi climàtic.
- Establir les bases d'una transformació global que conduïska a models de desenvolupament inclusius i sostenibles. L'Agenda 2030 per al Desenvolupament Sostenible, aprovada per l'Assemblea General de Nacions Unides, pretén un canvi de paradigma que conduïska a la nostra societat a un model de desenvolupament sostenible en tres nivells: social, econòmic i ambiental.

De forma específica, pretén:

- Fomentar una actitud crítica amb la nostra forma de consumir i de viure.
- Reflexionar sobre l'origen i la forma de fabricació dels productes que consumim.
- Sensibilitzar sobre les causes i conseqüències que produeix el consum excessiu.
- Reduir el nostre consum, comprant sols allò que realment necessitem.
- Fomentar un consum respectuós amb la naturalesa que incloga les quatre erres: **Reduir**, **Reutilitzar**, **Reparar** i, finalment, **Reciclar**.
- Apostar pel consum de productes ecològics i artesans, i per aquells produïts sota criteris de sostenibilitat ambiental.

- Afavorir el consum de productes de temporada i locals.
- Facilitar la lectura i comprensió de l'etiquetatge dels productes.
- Donar suport al comerç i als productes solidaris i socialment justos.
- Afavorir comportaments ambientalment sostenibles associats a les nostres activitats diàries, com ara l'ús de l'energia y de l'aigua, la generació de residus o la mobilitat.



4 Característiques tècniques

Especejament

L'exposició "**Les claus del canvi**" està dissenyada perquè es puga muntar de manera senzilla i versàtil, en diverses disposicions espacials i que ocupe diverses superfícies.

Consta de 24 panells ranurats, de cartó de niu d'abella, d'1 metre d'ample, 2 metres d'alt i 16 mil·límetres d'espessor, que s'acoblen entre si lateralment amb l'ajuda de peces circulars (vegeu la pàgina següent).

Cada una de les tres línies temàtiques descrites en la pàgina 8 està desenvolupada en dos tríptics (grups de tres panells) i en un díptic (grup de dos panells), que van embalats conjuntament (huit panells, en total, per paquet) per a facilitar-ne el transport i la protecció (vegeu la pàgina 27).



Les peces de muntatge es lliuren en una caixa de cartó amb 123 peces circulars d'unió lateral i, en una altra, amb 149 pedestals (70 semicirculars i 79 rectangulars).

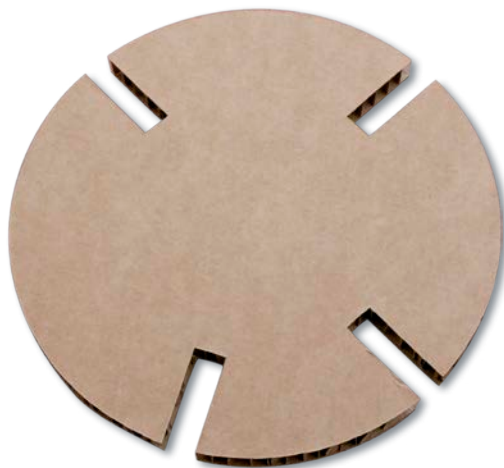

Peça d'unió lateral

Peça d'unió lateral. Les ranures d'unió estan disposades de manera que es poden formar diversos angles en funció de la forma que se li vulga donar al conjunt de panells acoblats, segon l'espai físic del qual es dispose per al muntatge d'aquest (vegeu esquemes de muntatge a partir de la pàgina 17)

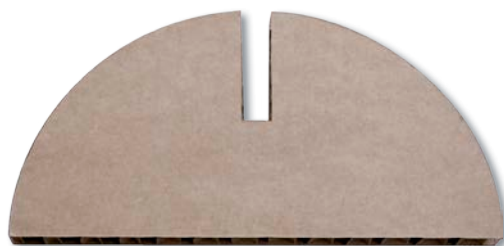

Pedestal semicircular

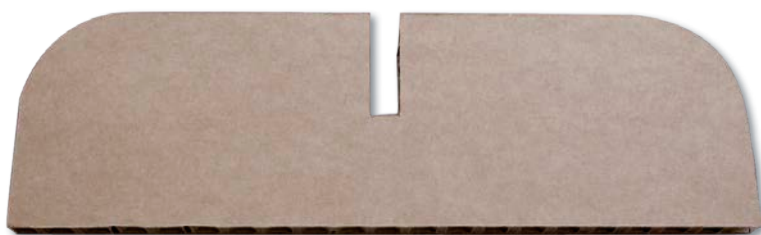

Pedestal rectangular

Dimensions de transport

L'exposició desmuntada, embalada i paletitzada, té unes dimensions de 110 centímetres d'ample per 210 de llarg i per 65 d'alt, per la qual cosa el vehicle que es dispose per al transport d'aquesta haurà de tindre una zona de càrrega de, com a mínim, 210 centímetres de profunditat, i en cap moment es pot transportar l'exposició fora del palet de suport en què va.

Dimensions de l'exposició
paletitzada per al transport
d'aquesta

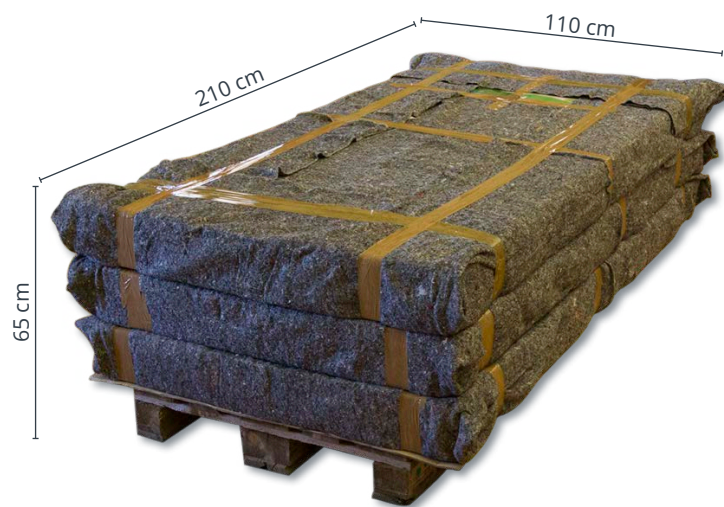

Cada una de les dues caixes de peces de muntatge mesura 50 centímetres d'ample per 50 de llarg i per 50 d'alt.

Caixa de cartó que conté les
peces de muntatge

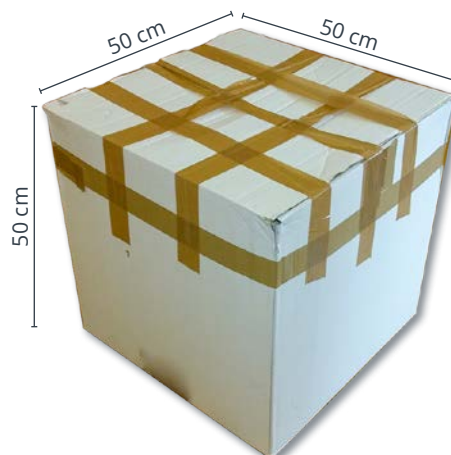

Els panells estan agrupats en les zones temàtiques següents (vegeu l'annex en la pàgina 35 amb la imatge dels panells):

Distribució dels continguts

Zona 1. Des de la nostra casa

Tríptic 101	Cita de José Luis Gallego	Cara 1
Tríptic 102	Lema general de la zona	Cara 2
Tríptic 103	Alimentació sana i sostenible / Gestió intel·ligent de l'energia en la nostra llar	Dors 1
Tríptic 104	Aigua, un recurs per a tot / Gestió dels residus en la nostra llar	Cara 3
Díptic 105	Comunitats de consum / Alimentació i canvi climàtic	

Zona 2. Quan anem a comprar

Tríptic 201	Cita d'Aristòtil	Cara 4
Tríptic 202	Lema general de la zona	Cara 5
Tríptic 203	Compra només allò que necessites / Consum responsable i transformador	Dors 4
Tríptic 204	Nous models de consum / Mobilitat sostenible	Dors 2
Díptic 205	Empremta ecològica / Solucions col·lectives	

Zona 3. Des de la nostra organització

Tríptic 301	Cita de Naomi Klein	Cara 6
Tríptic 302	Lema general de la zona	Dors 3
Tríptic 303	Ecoinnovació / Economia circular	Dors 5
Tríptic 304	Educació transformadora / Objectius del desenvolupament	Dors 6
Díptic 305	Ciutats sostenibles / Solucions des de l'empresa	

Superfície de muntatge i
disposició dels elements
(Esquemes de muntatge)

El disseny i la disposició dels continguts estan elaborats de manera que l'espai expositiu pugua ser de superfície variable, de manera que s'adapte la distribució dels elements a l'espai que es dispose.

Així, la disposició original per a la qual va ser dissenyada l'exposició ocupa **una superfície de 64 m²**, distribuïts en **un quadrat de 8 metres de costat**, tal com la disposició de continguts de l'esquema següent. En aquesta opció de muntatge cal tindre en compte que **s'ha de quedar un espai suficient al voltant de l'exposició** que permeta un pas còmode als visitants.

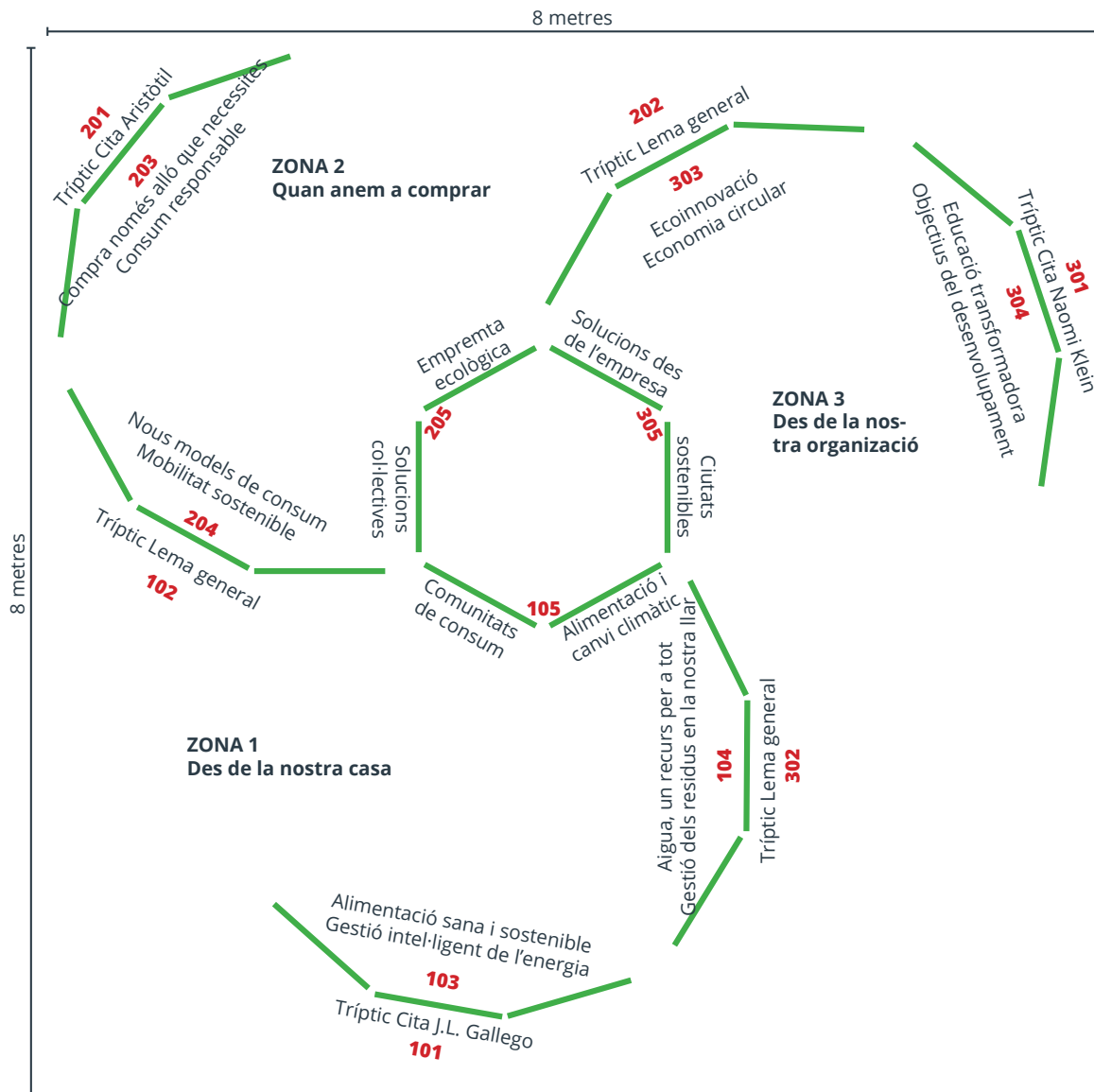

Per a una superfície similar (quadrat de 8 x 8 metres), però sense disponibilitat d'espai exterior per a pas dels visitants, es pot optar per aquest esquema de muntatge, en el qual els continguts desenvolupats queden tots a la vista dins de l'espai expositiu.

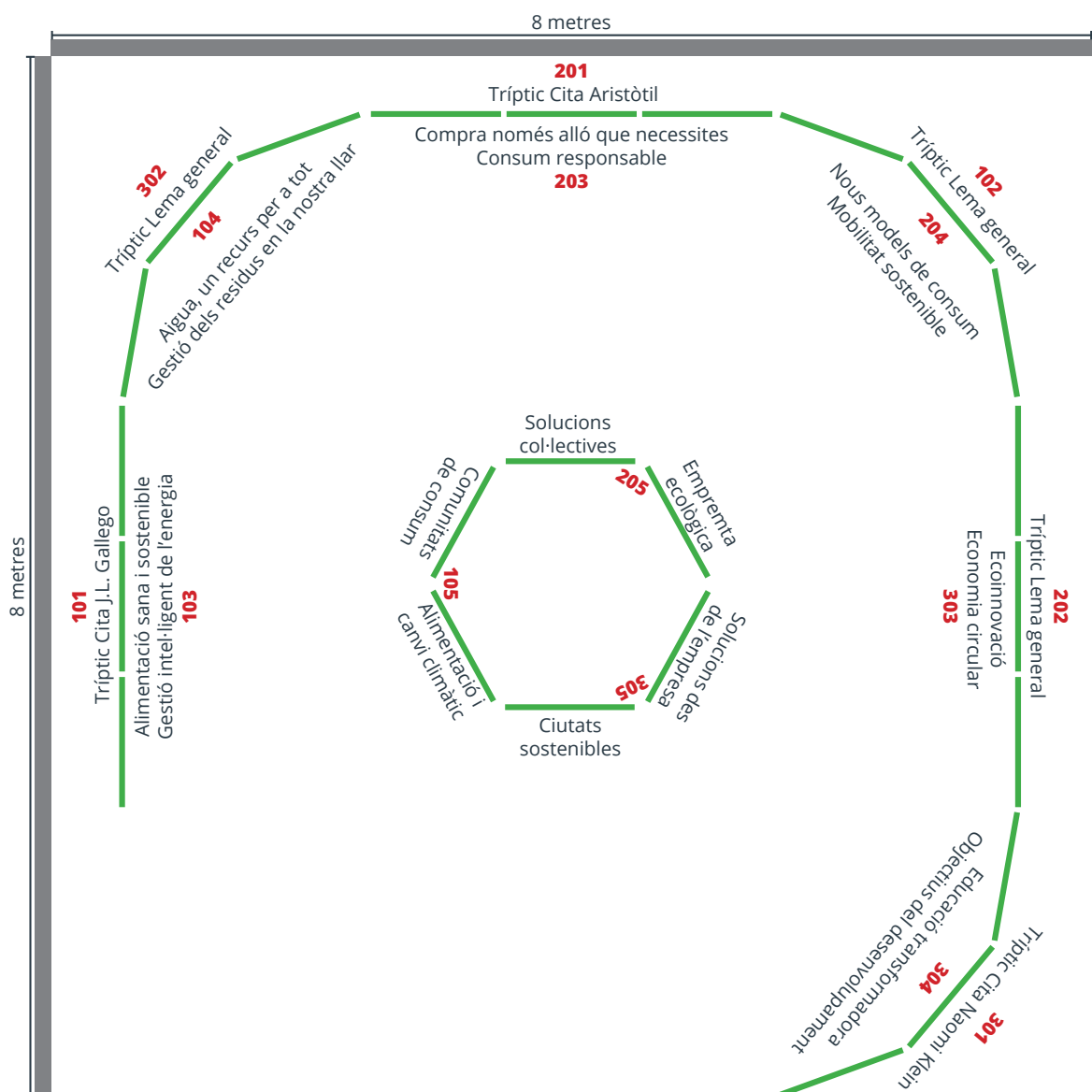

Una altra possibilitat de muntatge per a una superfície més menuda que les descrites anteriorment, en aquest cas, en un quadrat d'uns 7 metres de costat.

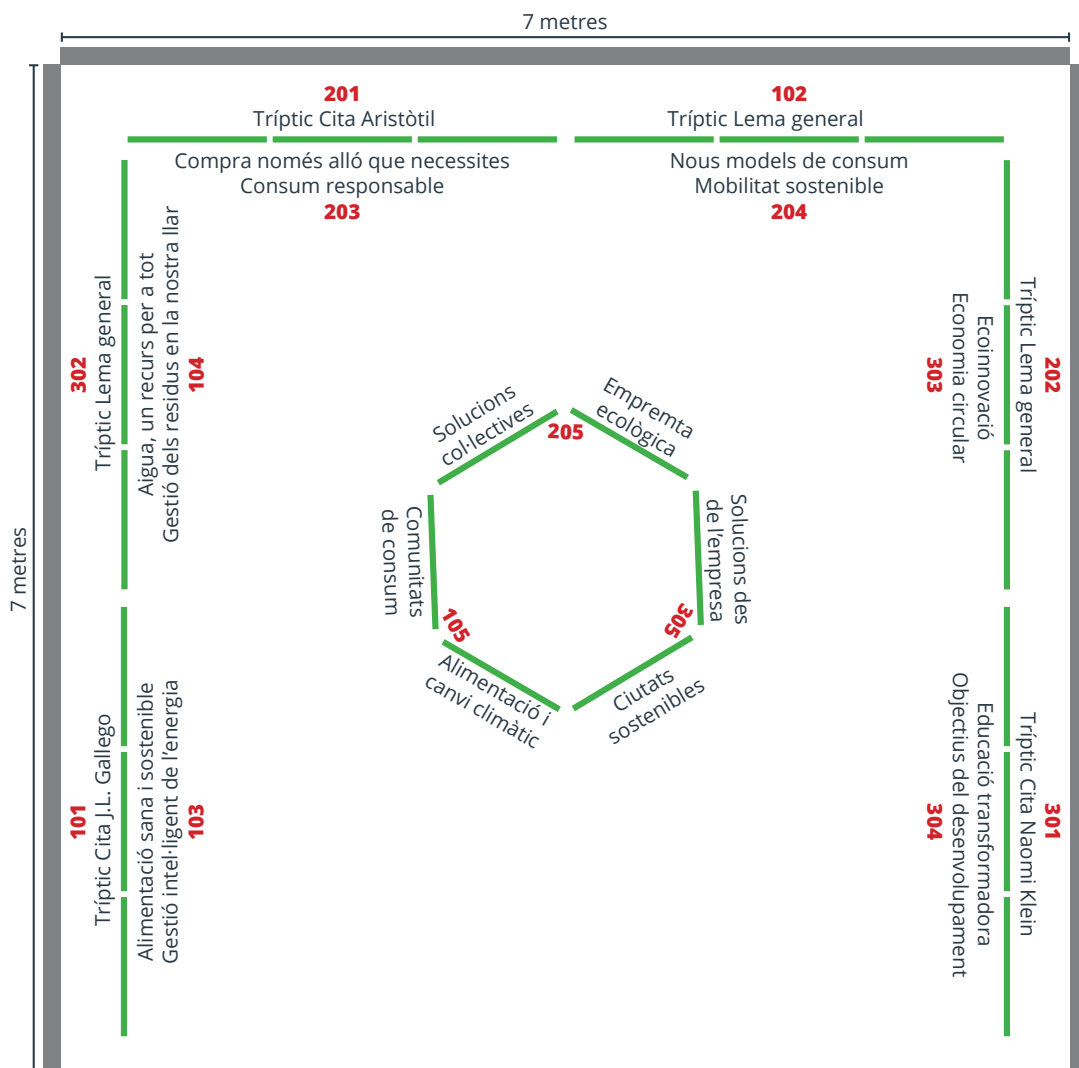

Per a una superfície més allargada, per exemple un passadís, aquesta seria una possible distribució dels panells, que en aquest cas ocupa un quadrat de 7 per 9,5 metres.

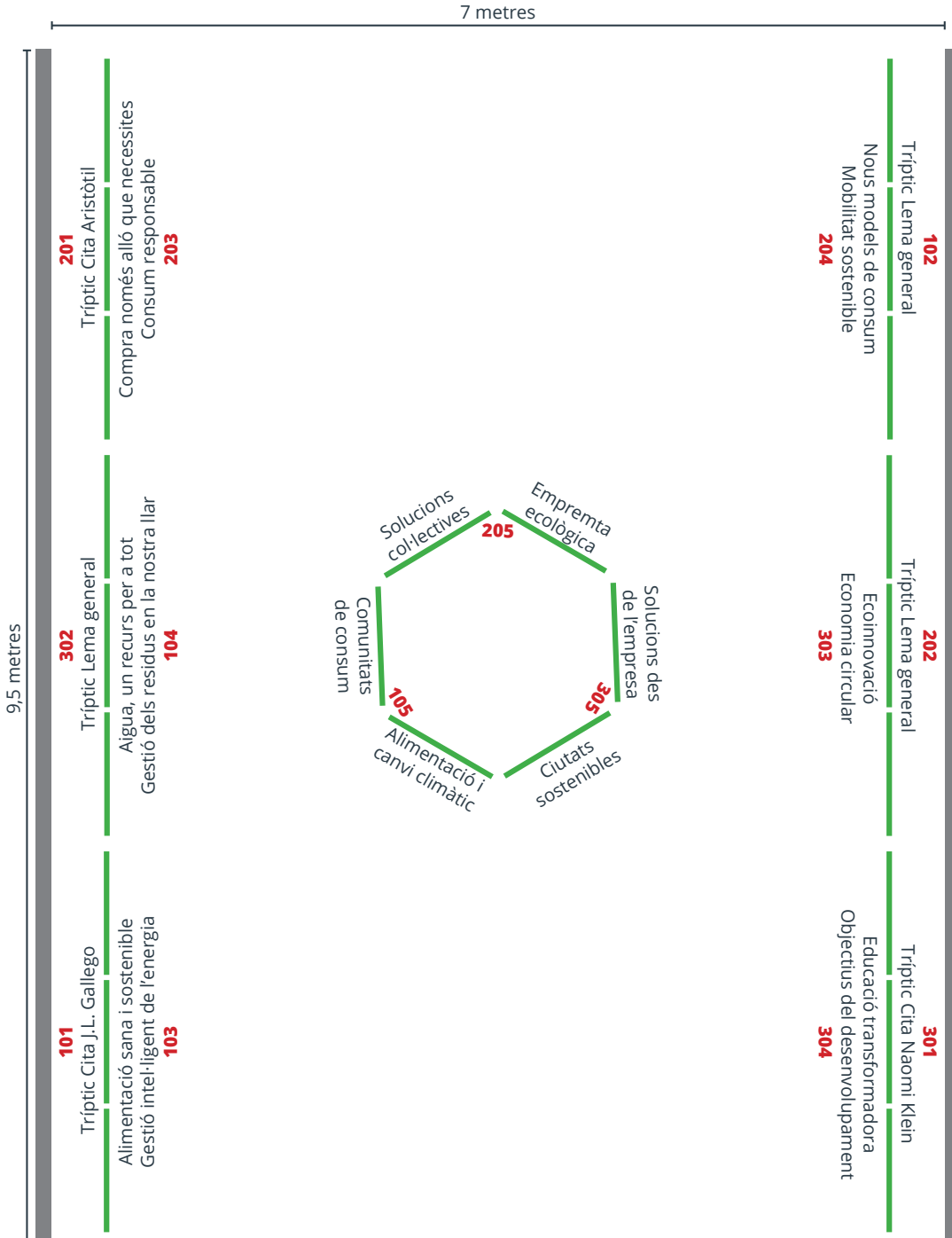

En aquest exemple s'ha prescindit del muntatge de l'hexàgon dels díptics per a utilitzar cada un d'aquests com a tancament de la zona temàtica a la qual correspon, que dóna com a resultat una disposició en creu de 6 per 9 metres.

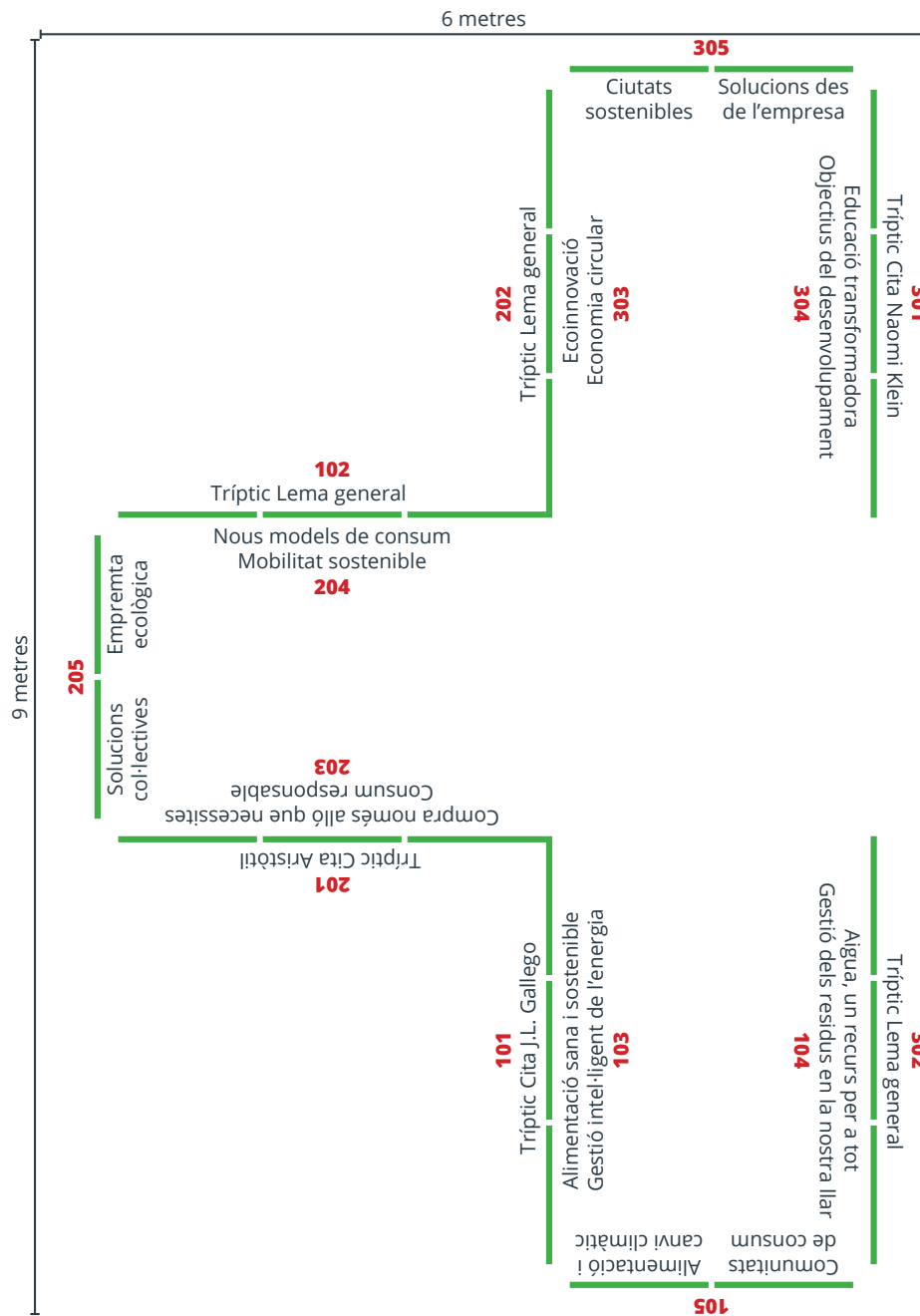

En definitiva, la versatilitat dels materials amb els quals s'ha elaborat l'exposició permet una varietat àmplia de maneres de muntatge, en funció de la superfície expositiva disponible i/o de la temàtica concreta que es vulga mostrar, fins i tot es pot deixar de muntar alguna de les tres zones temàtiques, però s'ha de guardar sempre un ordre lògic dels continguts en els quals està estructurada l'exposició.

MUNTATGE DE L'HEXÀGON CENTRAL (díptics).

El muntatge conjunt dels tres díptics (3 díptics x 2 panells = 6 panells) està dissenyat per a formar un hexàgon, per a fer-ho, en les peces d'unió lateral s'utilitzen les ranures que formen un angle de 120° .

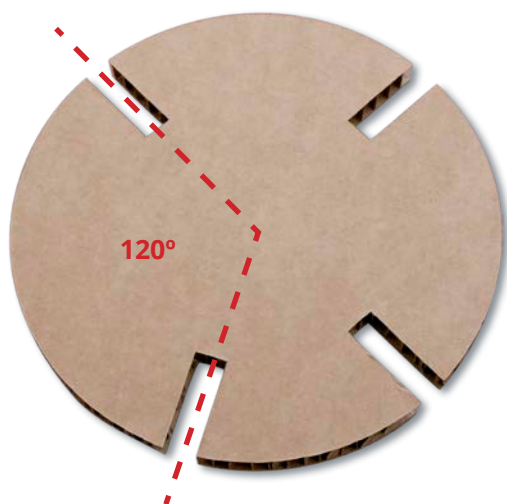

Angle de muntatge dels panells i ús de les peces de suport al sòl

Les ranures que formen 120° són les contigües que formen un angle de més de 90° .

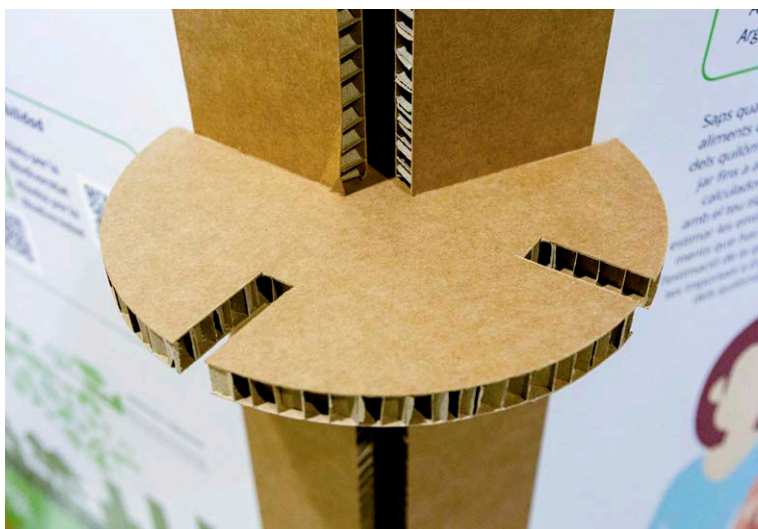

Aspecte de la zona d'unió lateral dels panells que formen l'hexàgon central.

Per a aquest muntatge hexagonal s'utilitzen les peces semicirculars de suport al sòl.

Detall dels pedestals semicirculars en el muntatge de l'hexàgon



Aspecte general de l'hexàgon completament muntat



MUNTATGE DELS TRÍPTICS (conjunt de tres panells).

a) Muntatge en angle.

Per a muntar els tríptics en angle, en les peces d'unió lateral s'utilitzen les ranures que formen un angle de 150° i les peces semicirculars de suport al sòl.

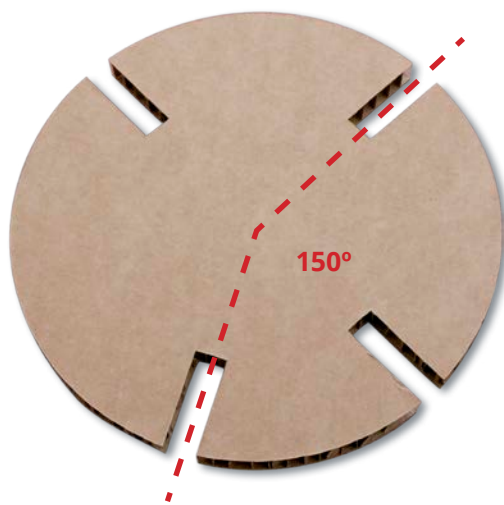

Les ranures que formen 150° són les que, quan es deixa una altra ranura sense usar entre aquestes, formen un angle de menys de 180° (línia recta).



Aspecte general d'un tríptic muntat en angle.

b) Muntatge en línia recta.

En les peces d'unió lateral s'utilitzen les ranures oposades que formen 180°.

Ranures que formen 180° per a un muntatge en línia recta.

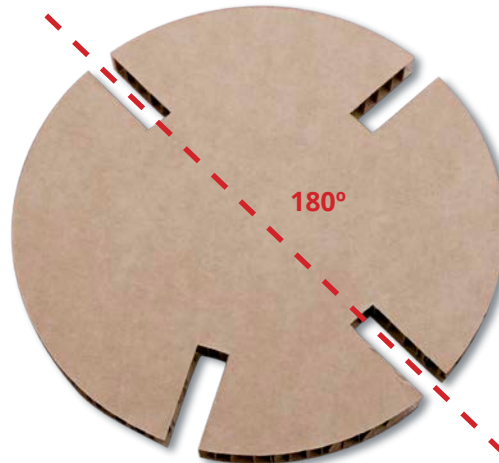

Quan es munten els tríptics en línia recta, com que el conjunt té menys estabilitat, s'utilitzen les peces rectangulars de suport al sòl, per a donar-li més base.

Aspecte general d'un tríptic muntat en línia recta.



c) Muntatge en angle recte.

Per a dur a terme un muntatge dels panells en angle recte s'utilitzen les ranures que formen 90° en les peces d'unió lateral.

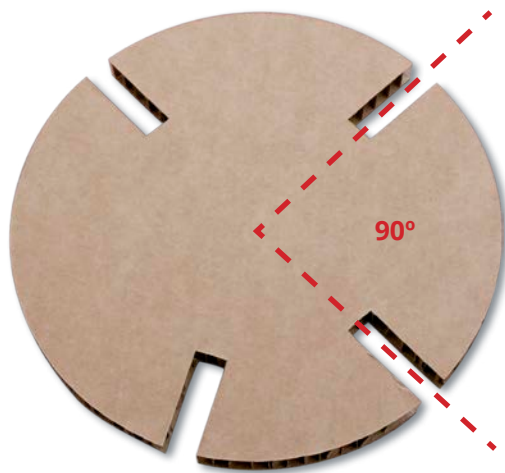

Indicació de les ranures que formen 90° .

Instruccions d'embalat

Es faciliten els elements següents per a protegir al màxim, durant l'emmagatzematge i el transport, els panells de cartó que formen l'exposició:

- 3 mantes de mudança dobles (190 x 300 cm).
- 3 mantes de mudança simples (150 x 190 cm).
- 6 cantoneres de cartó de reforç (140 x 15 cm).
- 1 palet de 100 x 200 centímetres.
- 1 làmina de cartó de 100 x 200 centímetres.

PROCÉS D'EMBALAT

Els panells s'agrupen per a embalar-los, i es pren com a referència la distribució dels continguts de l'exposició per zones temàtiques, tal com es descriu en la pàgina 16 d'aquest dossier, amb la qual cosa s'obtenen 3 blocs de 8 panells cada un (2 tríptics i 1 díptic).

A continuació, es numeren i s'il·lustren els passos que s'han de seguir per a un embalat correcte:

PAS 1 Col·locació de la manta doble en el sòl.

Es disposa una de les mantes dobles en el sòl de manera que quede completament estesa.



Col·locació del bloc de 8 panells sobre la manta estesa

PAS 2

Es col·loca un dels blocs de 8 panells de manera que quede centrat sobre la manta doble prèviament estesa en el sòl, i es deixen, en la part inferior del bloc i en la superior, les cares sense imprimir dels panells del díptic, de manera que les impressions sempre queden protegides a l'interior del paquet.



Col·locació de cantoneres de reforç

PAS 3

Es col·loca una cantonera de cartó de reforç en cada un dels costats curts del bloc de 8 panells.



PAS 4 Col·locació de la manta simple damunt dels panells

Es col·loca la manta simple de manera que cobrisca tota la superfície del bloc de panells.



PAS 5 Girat de les solapes de la manta sobre els panells

Es giren consecutivament les solapes laterals sobrants de la manta fins que s'aconsegueixca embolicar completament els panells.

Girat de la solapa dreta





Girat de la solapa esquerra



Girat de la solapa inferior



Girat de la solapa superior

PAS 6 Precintat del paquet

El paquet de panells es precinta de manera que queden subjectes totes les solapes de les mantes, tal com es mostra en la imatge.



PAS 7 Etiquetatge del paquet

Cada paquet de 8 panells disposa de 3 làmines plastificades amb la imatge d'aquesta reduïda, que s'utilitzen per a identificar-ne el contingut. Cal col·locar aquestes làmines en una de les solapes, de manera que queden subjectes amb precinte, tal com es reflecteix en la imatge següent.

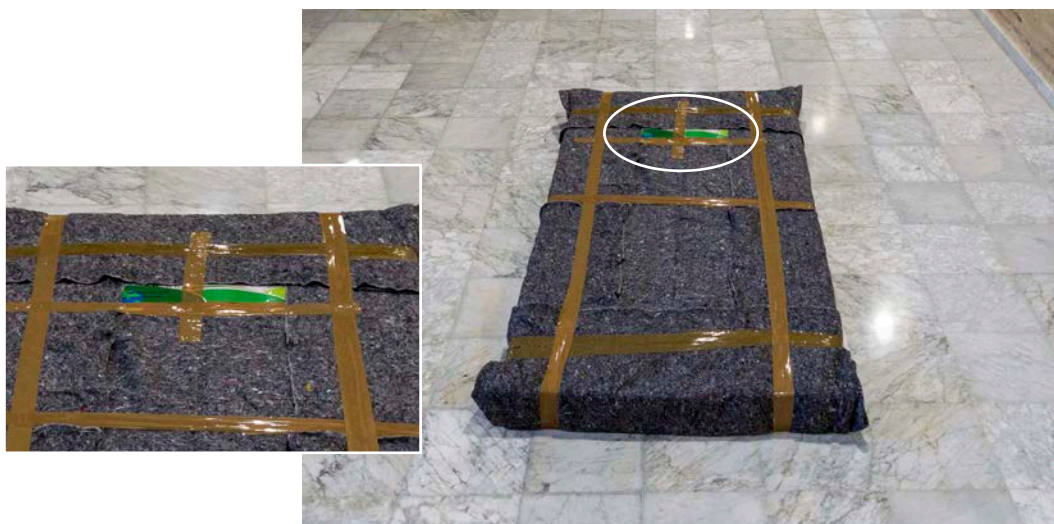

Paletitzat

PAS 8

Després d'embalar individualment els 3 blocs de 8 panells segons les instruccions anteriors, es procedeix al paletitzat apilant-los un damunt d'un altre.

Per a aïllar la superfície de fusta del palet dels paquets de panells, es disposa d'una làmina gran de cartó que s'ha de col·locar sobre el palet abans de l'apilat.



Cal recordar que aquestes instruccions sempre són de compliment obligat per part del personal de l'entitat prestatària de l'exposició, ja que es garanteix la conservació i la durabilitat del material, en benefici d'un nombre més gran de les cessions que es poden fer.

5

Condicions per al préstec

Aquesta exposició es presta de forma gratuïta i directa entre l'entitat que la sol·licita i el CEACV, sense possibilitat de cessió a tercers.

El sol·licitant es compromet a:

- Fer-se càrrec del transport i dels treballs de muntatge i desmuntatge, així com de la càrrega i descàrrega en la recollida i en la devolució al CEACV, de 9 a 15 h.
- Respectar les dates de recollida i lliurament.
- Retornar-la embalada correctament perquè es conserve bé.
- Fer-se càrrec de les despeses que comporte la seua reparació si durant el període de préstec l'exposició pateix algun desperfecte.
- Emplenar el formulari d'avaluació i enviar-lo al CEACV, una vegada finalitzat el període de préstec.
- Si es fa alguna acció de divulgació o difusió de l'exposició, esmentar-ho expressament al CEACV, Conselleria d'Agricultura, Medi ambient, Canvi Climàtic i Desenvolupament Rural.
- Si es generen fullets, tríptics, fotografies... facilitar al CEACV tota aquesta documentació generada.
- No fer, en cap cas, un ús lucratiu de l'exposició.

Aquest acord de cessió té naturalesa administrativa, per la qual cosa si existira algun desacord entre les parts quant al que es pacta en l'acord de cessió, o pel que fa a l'execució d'aquest, serà solucionat, en primer lloc, mitjançant negociacions, en un ambient de mutu respecte, però si persistiren les discrepàncies, hauran de dirimir-se davant la jurisdicció contenciosa administrativa de València.

La Direcció del CEACV es reserva el dret a anul·lar el préstec de l'exposició davant l'incompliment de qualsevol d'aquestes condicions o per causa que així ho justifique.

Soluciones col·lectives



Durant estos últims anys, han anat sorgint diferents moviments i entitats que han cercat alternatives als problemes socials i ambientals que tenim actualment. Aquestes alternatives són sostenibles i les demanem pel consum i el servei. A continuació veus més exemples a l'hora de buscar un producte o un servei.

Durante estos últimos años, han ido surgiendo diferentes movimientos y entidades que han buscado alternativas a los problemas sociales y ambientales que tenemos actualmente. Buscamos alternativas más sostenibles a la hora de buscar un producto o un servicio. A continuación mostramos algunos ejemplos.

Ecoinnovació



Beneficis de l'ecoinnovació:

Beneficis de la innovació:

Document de Gestió Ambiental

Document de Política Ambiental



Ecoinnovació

Plasticarians / Plasticarionas

Moviment que atorga per eliminar i prevenir els plàstics tòxics de cotidianitat i de llargues onades. Ha sorgit a partir de les grans quantitats de plàstics que consumim i de les evidències que mostren el seu impacte negativament.

Blog
 Veure sense plàstic

Blog
 Vivir sin plásticos

Slow food / Slow food

Que és? És un moviment que defensa el bon menjar, el bon gust i el bon treball. És un moviment que defensa el bon menjar, el bon gust i el bon treball. És un moviment que defensa el bon menjar, el bon gust i el bon treball.

Director de restauració
 Slow Food i Espanya

Director de restauració
 Slow Food en España

Comerç just / Comercio justa

És un moviment que defensa el bon menjar, el bon gust i el bon treball. És un moviment que defensa el bon menjar, el bon gust i el bon treball. És un moviment que defensa el bon menjar, el bon gust i el bon treball.

Forat d'organització, logística i venda del producte al comerç just

Forat d'organització, logística i venda del producte al comerç just

Consum col·laboratiu / Consumo colaborativo

El consum col·laboratiu és una nova forma d'entendre el consum, en la qual el consumidor comparteix els seus hàbitus, coneixements, propietats amb la comunitat. És una pràctica herència de l'entornament social.

Director de Projectes
 consumcolaboratiu.com

Director de proyectos
 consumcolaborativo.com

Ciutat col·laboratiu
 Portal de consum col·laboratiu

Ciudad colaborativa
 Portal de consumo colaborativo

Alargascència / Alargescencia

És un moviment que defensa el bon menjar, el bon gust i el bon treball. És un moviment que defensa el bon menjar, el bon gust i el bon treball. És un moviment que defensa el bon menjar, el bon gust i el bon treball.

Vídeo
 Qué es Alargascencia?

Vídeo
 ¿Qué es la alargescencia?



Soluciones colectivas



TOTS A UNA VEU

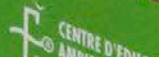

Annex. Panells de l'exposició

Zona 1. Des de la nostra casa

Tríptic 101	Cita de José Luis Gallego	Cara 1
Tríptic 102	Lema general de la zona	Cara 2
Tríptic 103	Alimentació sana i sostenible / Gestió intel·ligent de l'energia a la nostra llar	Dors 1
Tríptic 104	Aigua, un recurs per a tot / Gestió dels residus a la nostra llar	Cara 3
Díptic 105	Comunitats de consum / Alimentació i canvi climàtic	

Zona 2. Quan anem a comprar

Tríptic 201	Cita d'Aristòtil	Cara 4
Tríptic 202	Lema general de la zona	Cara 5
Tríptic 203	Compra només allò que necessites / Consum responsable i transformador	Dors 4
Tríptic 204	Nous models de consum / Mobilitat sostenible	Dors 2
Díptic 205	Empremta ecològica / Solucions col·lectives	

Zona 3. Des de la nostra organització

Tríptic 301	Cita de Naomi Klein	Cara 6
Tríptic 302	Lema general de la zona	Dors 3
Tríptic 303	Ecoinnovació / Economia circular	Dors 5
Tríptic 304	Educació transformadora / Objectius del desenvolupament	Dors 6
Díptic 305	Ciutats sostenibles / Solucions des de l'empresa	

Zona 1. Des de la nostra casa

Tríptic 101 Citació José Luis Gallego.



Les claus del canvi

Des de la nostra casa

Desde nuestra casa

Les solucions estan al teu rebocat

Las soluciones estan en tu despena

Opcions senzilles i efectives per a disminuir el nostre impacte personal i domèstic sobre el medi ambient

Opcions sencillas y efectivas para disminuir nuestro impacto personal y domèstico sobre el medio ambiente

GENERALITAT VALENCIANA | TOTS A UNA AUNA AMBIENTAL DE LA COMUNITAT VALENCIANA

Zona 2. Quan anem a comprar

Tríptic 201 Citació Aristòtil.



Tríptic 202 Lema general zona.

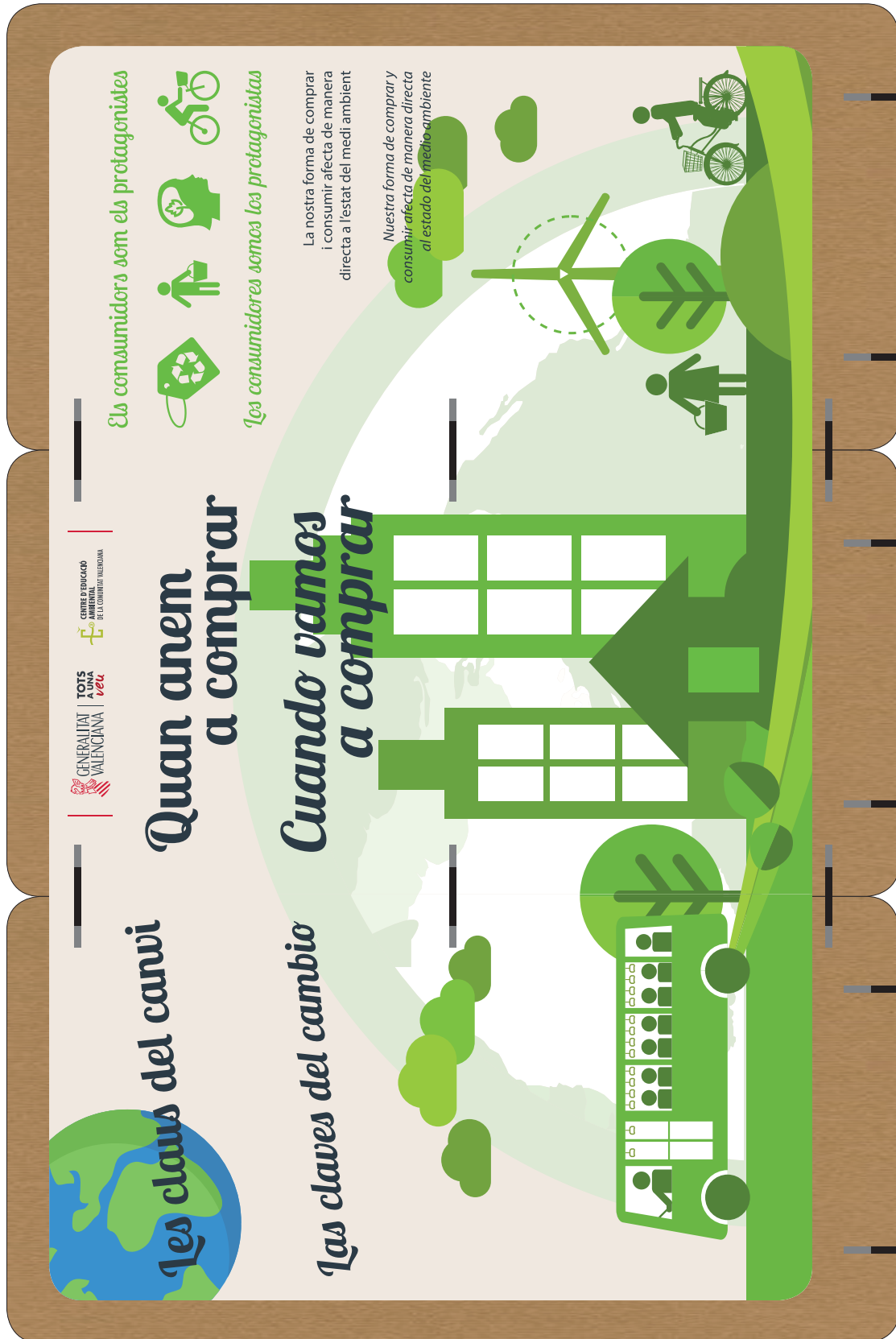

Empremta ecològica

La huella ecològica es la mesura del impacte de les activitats humanes sobre la naturalesa i el propi planeta.

La huella ecològica es la mesura del impacte de les activitats humanes sobre la naturalesa i el propi planeta. És el resultat de la suma de les emissions de CO₂ i altres gasos d'efecte hivernacle que generem a través de les nostres activitats diàries, com el transport, el consum d'energia, l'ús de l'aigua, etc.

La huella ecològica es mesura en termes de hectàrees globals (hg) i es compon de dues parts principals: la huella de carboni i la huella de terres útils. La huella de carboni representa les emissions de CO₂ i altres gasos d'efecte hivernacle que generem a través de les nostres activitats diàries. La huella de terres útils representa el terreny que necessitem per produir els recursos que consumim, com l'alimentació, l'energia, l'aigua, etc.

La huella ecològica és una mesura clau per entendre el nostre impacte ambiental i per prendre decisions més sostenibles. Reduir la nostra huella ecològica significa reduir el nostre impacte ambiental i contribuir a un futur més sostenible.

El transport dels aliments

Un dels factors que més contribueix a la huella ecològica és el transport dels aliments. El transport dels aliments genera emissions de CO₂ i altres gasos d'efecte hivernacle, que contribueixen a l'efecte hivernacle i al canvi climàtic.

Per reduir el nostre impacte ambiental, és important triar modes de transport més sostenibles per als aliments, com el transport marítim o el transport ferroviari, en lloc del transport aeri o del transport terrestre per carretera.

El transport dels aliments

Un dels factors que més contribueix a la huella ecològica és el transport dels aliments. El transport dels aliments genera emissions de CO₂ i altres gasos d'efecte hivernacle, que contribueixen a l'efecte hivernacle i al canvi climàtic.

Per reduir el nostre impacte ambiental, és important triar modes de transport més sostenibles per als aliments, com el transport marítim o el transport ferroviari, en lloc del transport aeri o del transport terrestre per carretera.

Solucions col·lectives

Les solucions col·lectives són les que permeten reduir el nostre impacte ambiental de manera més efectiva i sostenible.

Les solucions col·lectives són les que permeten reduir el nostre impacte ambiental de manera més efectiva i sostenible. A través de les solucions col·lectives, podem reduir el nostre consum d'energia, l'ús de l'aigua, etc., i contribuir a un futur més sostenible.

Algunes solucions col·lectives que podem adoptar són:

- Consum d'energia:** Utilitzar llums i aparells elèctrics més eficients, reduir el temps de llum i tancar els aparells elèctrics quan no els estem utilitzant.
- Ús de l'aigua:** Instal·lar aïllament tèrmic a les dutxes i banyes, utilitzar aigua calenta sanitària de manera eficient, etc.
- Transport:** Utilitzar modes de transport més sostenibles, com el transport públic, la bicicleta o caminar.
- Consum d'aliments:** Triar aliments més sostenibles, com els aliments de temporada i els aliments produïts localment.

Adoptant solucions col·lectives, podem reduir el nostre impacte ambiental i contribuir a un futur més sostenible.

Huella ecològica

La huella ecològica es la mesura del impacte de les activitats humanes sobre la naturalesa i el propi planeta.

La huella ecològica es la mesura del impacte de les activitats humanes sobre la naturalesa i el propi planeta. És el resultat de la suma de les emissions de CO₂ i altres gasos d'efecte hivernacle que generem a través de les nostres activitats diàries, com el transport, el consum d'energia, l'ús de l'aigua, etc.

La huella ecològica es mesura en termes de hectàrees globals (hg) i es compon de dues parts principals: la huella de carboni i la huella de terres útils. La huella de carboni representa les emissions de CO₂ i altres gasos d'efecte hivernacle que generem a través de les nostres activitats diàries. La huella de terres útils representa el terreny que necessitem per produir els recursos que consumim, com l'alimentació, l'energia, l'aigua, etc.

La huella ecològica és una mesura clau per entendre el nostre impacte ambiental i per prendre decisions més sostenibles. Reduir la nostra huella ecològica significa reduir el nostre impacte ambiental i contribuir a un futur més sostenible.

El transport dels aliments

Un dels factors que més contribueix a la huella ecològica és el transport dels aliments. El transport dels aliments genera emissions de CO₂ i altres gasos d'efecte hivernacle, que contribueixen a l'efecte hivernacle i al canvi climàtic.

Per reduir el nostre impacte ambiental, és important triar modes de transport més sostenibles per als aliments, com el transport marítim o el transport ferroviari, en lloc del transport aeri o del transport terrestre per carretera.

Solucions col·lectives

Les solucions col·lectives són les que permeten reduir el nostre impacte ambiental de manera més efectiva i sostenible.

Les solucions col·lectives són les que permeten reduir el nostre impacte ambiental de manera més efectiva i sostenible. A través de les solucions col·lectives, podem reduir el nostre consum d'energia, l'ús de l'aigua, etc., i contribuir a un futur més sostenible.

Algunes solucions col·lectives que podem adoptar són:

- Consum d'energia:** Utilitzar llums i aparells elèctrics més eficients, reduir el temps de llum i tancar els aparells elèctrics quan no els estem utilitzant.
- Ús de l'aigua:** Instal·lar aïllament tèrmic a les dutxes i banyes, utilitzar aigua calenta sanitària de manera eficient, etc.
- Transport:** Utilitzar modes de transport més sostenibles, com el transport públic, la bicicleta o caminar.
- Consum d'aliments:** Triar aliments més sostenibles, com els aliments de temporada i els aliments produïts localment.

Adoptant solucions col·lectives, podem reduir el nostre impacte ambiental i contribuir a un futur més sostenible.

Empremta ecològica

La huella ecològica es la mesura del impacte de les activitats humanes sobre la naturalesa i el propi planeta.

La huella ecològica es la mesura del impacte de les activitats humanes sobre la naturalesa i el propi planeta. És el resultat de la suma de les emissions de CO₂ i altres gasos d'efecte hivernacle que generem a través de les nostres activitats diàries, com el transport, el consum d'energia, l'ús de l'aigua, etc.

La huella ecològica es mesura en termes de hectàrees globals (hg) i es compon de dues parts principals: la huella de carboni i la huella de terres útils. La huella de carboni representa les emissions de CO₂ i altres gasos d'efecte hivernacle que generem a través de les nostres activitats diàries. La huella de terres útils representa el terreny que necessitem per produir els recursos que consumim, com l'alimentació, l'energia, l'aigua, etc.

La huella ecològica és una mesura clau per entendre el nostre impacte ambiental i per prendre decisions més sostenibles. Reduir la nostra huella ecològica significa reduir el nostre impacte ambiental i contribuir a un futur més sostenible.

El transport dels aliments

Un dels factors que més contribueix a la huella ecològica és el transport dels aliments. El transport dels aliments genera emissions de CO₂ i altres gasos d'efecte hivernacle, que contribueixen a l'efecte hivernacle i al canvi climàtic.

Per reduir el nostre impacte ambiental, és important triar modes de transport més sostenibles per als aliments, com el transport marítim o el transport ferroviari, en lloc del transport aeri o del transport terrestre per carretera.

Solucions col·lectives

Les solucions col·lectives són les que permeten reduir el nostre impacte ambiental de manera més efectiva i sostenible.

Les solucions col·lectives són les que permeten reduir el nostre impacte ambiental de manera més efectiva i sostenible. A través de les solucions col·lectives, podem reduir el nostre consum d'energia, l'ús de l'aigua, etc., i contribuir a un futur més sostenible.

Algunes solucions col·lectives que podem adoptar són:

- Consum d'energia:** Utilitzar llums i aparells elèctrics més eficients, reduir el temps de llum i tancar els aparells elèctrics quan no els estem utilitzant.
- Ús de l'aigua:** Instal·lar aïllament tèrmic a les dutxes i banyes, utilitzar aigua calenta sanitària de manera eficient, etc.
- Transport:** Utilitzar modes de transport més sostenibles, com el transport públic, la bicicleta o caminar.
- Consum d'aliments:** Triar aliments més sostenibles, com els aliments de temporada i els aliments produïts localment.

Adoptant solucions col·lectives, podem reduir el nostre impacte ambiental i contribuir a un futur més sostenible.

Zona 3. Des de la nostra organització

Tríptic 301 Citació Naomi Klein.

GENERALITAT VALENCIANA | **TOTS A UNA veu**

La gent no necessita lideratges ideològics, o dogmàtics, necessita mecanismes i ferramentes per a resoldre els seus problemes

La gente no necesita liderazgos ideológicos, o dogmáticos, necesita mecanismos y herramientas para resolver sus problemas

Les claus del canvi
Las claves del cambio

Naomi Klein, Periodista, escritora y activista (Montreal, 1970).

Naomi Klein, Periodista, escritora i activista (Montreal, 1970).

Les claus del canvi

Des de la nostra organització

Desde nuestra organización

Formem part del problema, som part de la solució

Formamos parte del problema, somos parte de la solución

La capacitat d'acció dels col·lectius com a facilitadora de canvis més efectius i profunds

La capacitat de acción de los colectivos como facilitadora de cambios más efectivos y profundos

Educació transformadora

No hi ha límits en la responsabilitat que se'ns exigeix en la nostra vida diària. Educació que agremem i fer educadors en la nostra vida diària.

CONJUNT COMISSIÓ: PÀSQUA

Sabies que... / Sabías que...

CENTRE S ENCLAUO AMBIENTAL DE LA COMUNITAT VALENCIANA

Educación transformadora

No hay límites en la responsabilidad que se exige en nuestra vida diaria. Educación que agremiamos y ser educadores en nuestra vida diaria.

CONJUNTO COMISIÓN: PASQUA

Centres educatius cap a la sostenibilitat

El centre educatiu és el punt de partida per a la sostenibilitat. És el centre educatiu el que ha de proporcionar a l'alumnat les eines necessàries per a la sostenibilitat. És el centre educatiu el que ha de proporcionar a l'alumnat les eines necessàries per a la sostenibilitat.

Alumnes i docents

Material de treball

Equipaments d'educació ambiental

En els centres educatius hi ha un gran potencial per a la sostenibilitat. És el centre educatiu el que ha de proporcionar a l'alumnat les eines necessàries per a la sostenibilitat.

Material de treball

Recursos web

Una gran quantitat de recursos web ofereixen informació sobre sostenibilitat i educació ambiental. Aquests recursos són una eina molt útil per a l'alumnat i els docents.

QR

Objetius del desenvolupament

Els ODS són 17 objectius de desenvolupament sostenible que s'han establert per a l'any 2030. Aquests objectius són una eina molt útil per a l'alumnat i els docents.

Objectius de desenvolupament sostenible

Objectivos del desarrollo

Los ODS son 17 objetivos de desarrollo sostenible que se han establecido para el año 2030. Estos objetivos son una herramienta muy útil para el alumnado y los docentes.

Objetivos de desarrollo sostenible

Compartir la fi de la pobresa amb la disminució dels gasos d'efecte hivernacle

Compartir la fi de la pobresa amb la disminució dels gasos d'efecte hivernacle és un dels objectius de desenvolupament sostenible més importants. És el centre educatiu el que ha de proporcionar a l'alumnat les eines necessàries per a la sostenibilitat.

Material de treball

Compartir la fi de la pobresa amb la disminució dels gasos d'efecte hivernacle

Compartir la fi de la pobresa amb la disminució dels gasos d'efecte hivernacle és un dels objectius de desenvolupament sostenible més importants. És el centre educatiu el que ha de proporcionar a l'alumnat les eines necessàries per a la sostenibilitat.

Material de treball

Objetivos del desarrollo

Compartir la fi de la pobreza con la disminución de los gases de efecto invernadero es uno de los objetivos de desarrollo sostenible más importantes. Es el centro educativo el que debe proporcionar al alumnado las herramientas necesarias para la sostenibilidad.

Material de trabajo

Objetivos del desarrollo

Compartir la fi de la pobreza con la disminución de los gases de efecto invernadero es uno de los objetivos de desarrollo sostenible más importantes. Es el centro educativo el que debe proporcionar al alumnado las herramientas necesarias para la sostenibilidad.

Material de trabajo

Ciutats sostenibles

Les ciutats del futur són eficients, compactes, amb un desenvolupament sostenible i amb un desenvolupament sostenible i amb un desenvolupament sostenible.

El paradigma de la ciutat sostenible és el paradigma de la ciutat sostenible i amb un desenvolupament sostenible.

Aliança de Ciutats per al Desenvolupament Sostenible de la Comunitat Valenciana

El 2015, els líders mundials van acordar un pla d'acció global per a assolir els Objectius de Desenvolupament Sostenible (ODS) de l'Agenda 2030.

La Comunitat Valenciana està treballant per assolir aquests objectius mitjançant la creació d'una Aliança de Ciutats per al Desenvolupament Sostenible.

Les ciutats sostenibles són aquelles que són capaces de garantir un futur viable i saludable per a tots els seus habitants, sense comprometre la capacitat de les generacions futures per a fer-ho.

Les ciutats sostenibles són aquelles que són capaces de garantir un futur viable i saludable per a tots els seus habitants, sense comprometre la capacitat de les generacions futures per a fer-ho.

Solucions des de l'empresa

Les empreses són un dels actors claus en la transició cap a una economia sostenible i amb un desenvolupament sostenible.

Grans empreses i **Grans empreses** són aquelles que són capaces de garantir un futur viable i saludable per a tots els seus habitants, sense comprometre la capacitat de les generacions futures per a fer-ho.

Accions per assolir les Objectives de Desenvolupament Sostenible de la Comunitat Valenciana

Les empreses poden contribuir a assolir els ODS mitjançant diverses accions, com ara:

- Reduir les emissions de CO2 i altres gasos d'efecte hivernacle.
- Millorar l'eficiència energètica dels seus processos i edificis.
- Utilitzar recursos renovables i sostenibles.
- Reduir el consum d'aigua i altres recursos naturals.
- Millorar les condicions de treball i el benestar dels seus empleats.
- Realitzar activitats socials i comunitàries que beneficien a la societat.

Ciutats sostenibles

Les ciutats sostenibles són aquelles que són capaces de garantir un futur viable i saludable per a tots els seus habitants, sense comprometre la capacitat de les generacions futures per a fer-ho.

Les ciutats sostenibles són aquelles que són capaces de garantir un futur viable i saludable per a tots els seus habitants, sense comprometre la capacitat de les generacions futures per a fer-ho.

Soluciones desde la empresa

Las empresas son uno de los actores clave en la transición hacia una economía sostenible y con desarrollo sostenible.

Grandes empresas y **Grandes empresas** son aquellas que son capaces de garantizar un futuro viable y saludable para todos sus habitantes, sin comprometer la capacidad de las generaciones futuras para hacerlo.

Acciones para lograr los Objetivos de Desarrollo Sostenible de la Comunidad Valenciana

Las empresas pueden contribuir a lograr los ODS mediante diversas acciones, como:

- Reducir las emisiones de CO2 y otros gases de efecto invernadero.
- Mejorar la eficiencia energética de sus procesos y edificios.
- Utilizar recursos renovables y sostenibles.
- Reducir el consumo de agua y otros recursos naturales.
- Mejorar las condiciones de trabajo y el bienestar de sus empleados.
- Realizar actividades sociales y comunitarias que benefician a la sociedad.

Ciutats sostenibles

Les ciutats sostenibles són aquelles que són capaces de garantir un futur viable i saludable per a tots els seus habitants, sense comprometre la capacitat de les generacions futures per a fer-ho.

Les ciutats sostenibles són aquelles que són capaces de garantir un futur viable i saludable per a tots els seus habitants, sense comprometre la capacitat de les generacions futures per a fer-ho.

Soluciones desde la empresa

Las empresas son uno de los actores clave en la transición hacia una economía sostenible y con desarrollo sostenible.

Grandes empresas y **Grandes empresas** son aquellas que son capaces de garantizar un futuro viable y saludable para todos sus habitantes, sin comprometer la capacidad de las generaciones futuras para hacerlo.

Acciones para lograr los Objetivos de Desarrollo Sostenible de la Comunidad Valenciana

Las empresas pueden contribuir a lograr los ODS mediante diversas acciones, como:

- Reducir las emisiones de CO2 y otros gases de efecto invernadero.
- Mejorar la eficiencia energética de sus procesos y edificios.
- Utilizar recursos renovables y sostenibles.
- Reducir el consumo de agua y otros recursos naturales.
- Mejorar las condiciones de trabajo y el bienestar de sus empleados.
- Realizar actividades sociales y comunitarias que benefician a la sociedad.



**CENTRE D'EDUCACIÓ AMBIENTAL
DE LA COMUNITAT VALENCIANA**

Alqueria dels Frares
Ctra. Siderúrgica, km 2
46500 Sagunt (València)

Informació i reserves

962 617 930

ceacv@gva.es

<http://www.agroambient.gva.es/va/web/ceacv>



**GENERALITAT
VALENCIANA**



**CENTRE D'EDUCACIÓ
AMBIENTAL
DE LA COMUNITAT VALENCIANA**